

IMPEX HD 8000

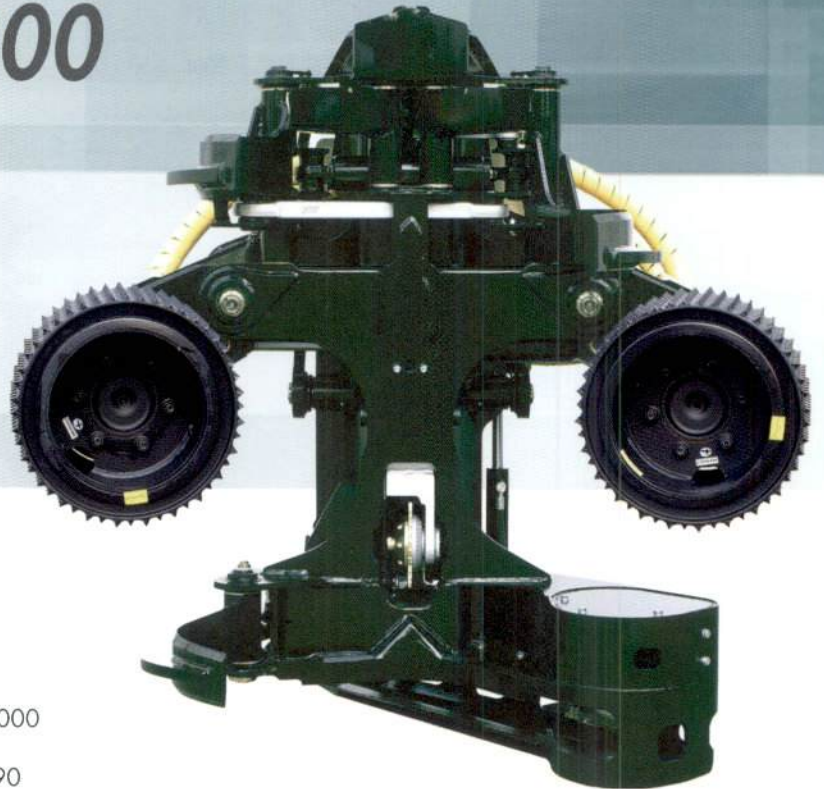

TECHNISCHE SPEZIFIKATION

Hydraulischer Ventilblock

IMPEX HD 8000

K 170 / LS 90

ZUFUHR

Zufuhrgeschwindigkeit
Zufuhrkraft

2 hydr. angetriebene Walzen
0 – 5 m/s
35 – 40 kN

FÄLLUNG

Fälldurchmesser
Entastung

Entastungsdurchlass

850 mm
1 festes Messer
5 bewegliche Messer
max. 700 mm

KETTENSÄGE

Hultins SuperCut
Kettengröße
Schwertlänge

19 ccm
0,404 oder 3/4 Zoll
900 mm

MESS- UND STEUERSYSTEM

Motomit IT / PC

MAßE UND GEWICHTE

Breite
Länge
Gewicht (ohne Rotator)

1230 mm
1680 mm
1260 kg

TECHN. ANFORDERUNGEN TRÄGERMASCHINE

Hydraulik
Druck max.
Hydr. Durchfluss
Leistung mind.
Elektr. System

Konstantdruck oder Load-sensing
300 bar
280 – 385 l/min
130 kW
24 V

